



RMS-L



Inhaltsverzeichnis

1	Copyright.....	3
2	Allgemeines.....	4
3	Elektrischer Anschluss.....	5
4	Abmessungen.....	6
5	Kontakte.....	7

1 Copyright

Dieses Dokument und dessen Inhalt sind Eigentum der Schako (Schweiz) AG.

Die auch nur auszugsweise Vervielfältigung dieses Handbuchs ist einzig in Verbindung mit der Benutzung der Produkte von Schako (Schweiz) AG erlaubt.

Der Autor sowie die Schako (Schweiz) AG übernehmen keine Haftung für allfällige Fehler in diesem Handbuch oder deren mögliche Auswirkungen. Solche Fehler können inhaltlicher Art sein oder beim Übersetzen oder Kopieren entstehen.

2 Allgemeines

Die Rauchmelder RMS-L ermöglichen die Rauchdetektion in Lüftungskanälen.

Sie werden dort eingesetzt, wo bei Aufkommen von kaltem Rauch unter 72 °C am Anfang eines Brandes Ausschalt- oder Umschaltprozesse automatisch eingeleitet werden.

Fühler können decken- oder kanalbündig eingebaut werden.

Im Alarmfall grenzen die Rauchmelder den Brandherd ein. Alarmmeldungen werden über einen potentialfreien Kontakt weitergeleitet und unterbrechen den Stromkreis der Ausschaltvorrichtungen (Elektromagnete, Stellglieder oder die pneumatischen Ventile bei Ausschaltungen mittels Einstellzylinder). Die angeschlossenen Brand- und Rauchschutzklappen werden dann automatisch geschlossen.

Kanalbündig eingebaute Rauchmelder stehen nicht direkt im Luftstrom und verschmutzen weniger schnell, was die Anzahl Fehlalarme drastisch reduziert. Eine zentralisierte Anzeige des Verschmutzungszustandes kann realisiert werden.

Die maximale EasyBus[®]-Buslänge beträgt 1000 m.

Es können maximal 128 Teilnehmer an ein EasyBus[®]-Netzwerk angeschlossen werden.

Ein Easy R-Modul zählt jeweils als ein Teilnehmer.

Anmerkung: Für die Bacnet-Netzwerkbrücke (PA-7-POL638.70) sind die maximale Teilnehmerzahl und die Adressen verschieden. Mit dem unterstehenden Link können Sie mühelos die maximale Teilnehmerzahl und die zugelassenen Adressen berechnen:

<http://www.easybus-system.ch/de/netzwerkbruecke/23-pol63870-easy-p-bacnet.html>



3 Elektrischer Anschluss

Verdrahtungsarbeiten dürfen nur spannungslos und entsprechend der Vorschriften des örtlichen Elektrizitätswerkes erfolgen.

Pro Easy-R-Modul können 2 RMS-L-Rauchmelder angeschlossen werden. Der Anschluss erfolgt anhand einer 9-poligen D SUB-Buchse.

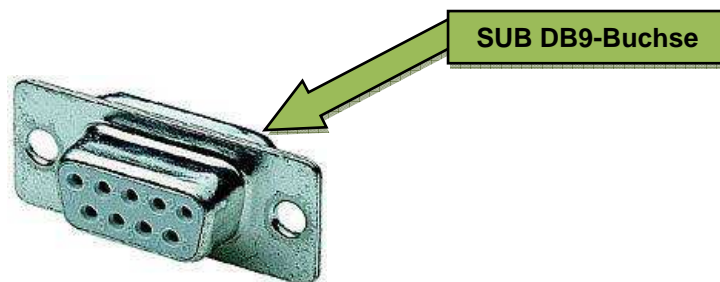

4 Abmessungen

Das folgende Schema gibt Auskunft über die Abmessungen eines RMS-L-Rauchmelders.

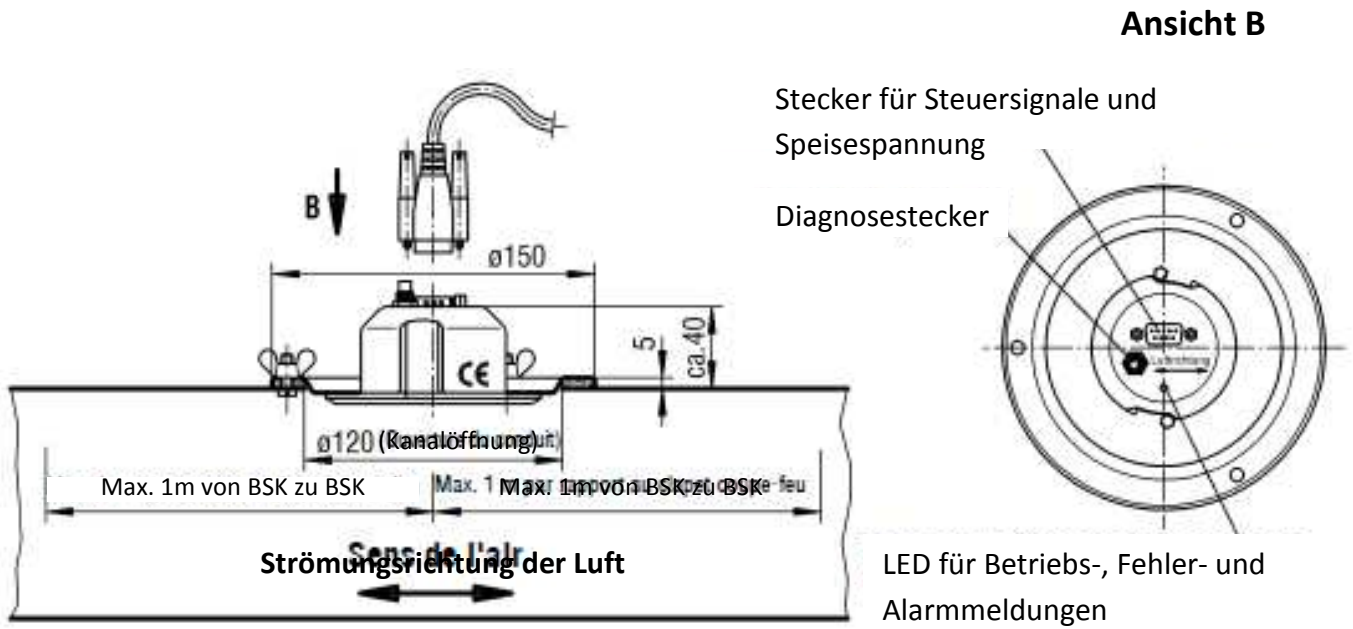

5 Kontakte



SCHAKO (Schweiz) AG
Girhaldenstrasse 22
8048 Zürich
Tel. +41 (0) 43 321 72 72
Fax. +41 (0) 43 321 72 82
E-Mail: schako@schako.ch